

STOLL



STOLL Solid



Všestranný pomocník.
Pro všechny případy.

Zvedáme zodpovědnost (na novou úroveň) – řada SOLID.

Výrazná. Německá. Krásně tvarovaná. To je naše řada SOLID. Tento výložník spojuje dynamický design s maximální funkcí, přirozeně made in Germany. Vsaďte jako vždy na to nejlepší. Vsaďte na značku STOLL.



Home of Quality.



SILNÁ ELEGANCE.
Naše řada Solid.



Solid. Všestranný pomocník.

Celou řadu možností pro využití – přesně to vám nabízí nová řada Solid v osmi různých modelech: čelní nakladače, vhodné pro traktory s výkonem mezi 45 a 105 HP, mají snadnou obsluhu a jsou vysoce spolehlivé. A k tomu mají u společnosti STOLL vždy nářadí přesně podle vašich potřeb!

Protože jsou čelní nakladače řady Solid ve srovnání s jinými mimořádně lehké, pracují nejlépe v kopcovitém terénu. A: hodí se na mnoho použitých traktorů – neboť společnost STOLL myslí na všechny generace. Mnoho rodinných podniků a zemědělců na vedlejší výdělek má radost, když je na jejich osvědčený traktor k dispozici nový čelní nakladač!

Vaše výhoda s řadou Solid: pravý model značky STOLL pro optimální poměr ceny/výkonu. Naši inženýři, inspirováni přáními zákazníků, tímto vytvořili produkt, který je funkčně a flexibilně použitelný. Optický a funkční doplněk vašeho traktoru.



Řada SOLID je vítězem pro použité traktory. Lehký stroj se silnými výkonnostními údaji a téměř neomezenými možnostmi použití. Elegantní design s nejlepším poměrem ceny/výkonu.



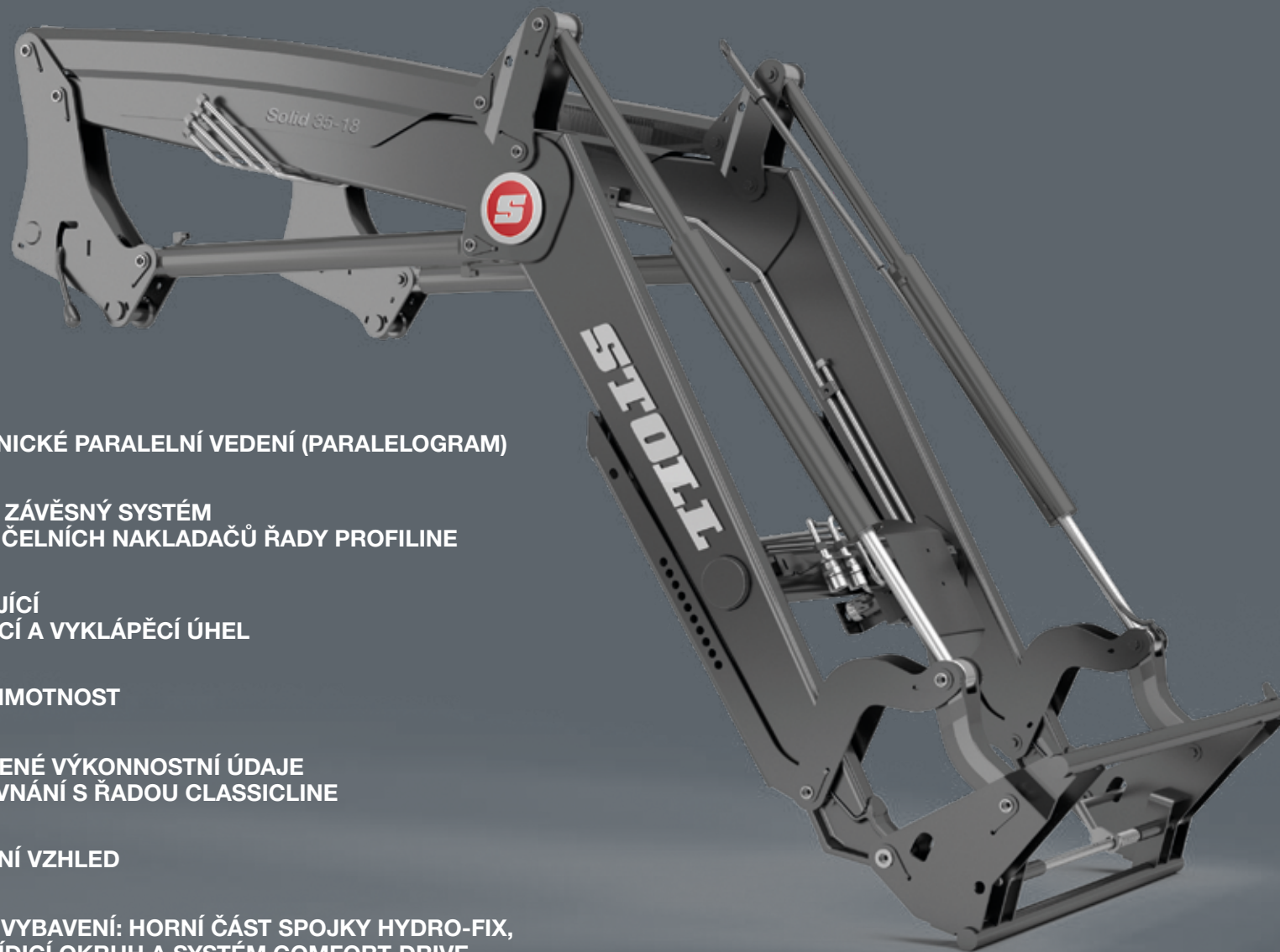

- + MECHANICKÉ PARALELNÍ VEDENÍ (PARALELOGRAM)
- + STEJNÝ ZÁVĚSNÝ SYSTÉM
JAKO U ČELNÍCH NAKLADAČŮ ŘADY PROFILINE
- + VYNIKAJÍCÍ
NABÍRACÍ A VYKLÁPĚCÍ ÚHEL
- + NÍZKÁ HMOTNOST
- + VYLEPŠENÉ VÝKONNOSTNÍ ÚDAJE
VE SROVNÁNÍ S ŘADOU CLASSICLINE
- + MODERNÍ VZHLED
- + MOŽNÉ VYBAVENÍ: HORNÍ ČÁST SPOJKY HYDRO-FIX,
3. + 4. ŘÍDICÍ OKRUH A SYSTÉM COMFORT-DRIVE
- + MOŽNÉ SPECIÁLNÍ LAKOVÁNÍ

Maximální výkon, co se týče zvedací síly a zvedací výšky. Špičkové hodnoty ohledně stability a rychlosti nakládání. Pohodlí při obsluze: řada Solid byla speciálně vyvinuta pro veškeré potřeby profesionálů.

Vysoce výkonný. Krásný design.

Fandíme všem šikovným lidem. Také těm, kteří každý den se srdcem a nasazením pracují s našimi produkty. Poloprofesionálové, zemědělci na vedlejší pracovní úvazek nebo amatérští zemědělci – ti všichni považují řadu SOLID za optimálního parťáka na zvedání, uchopování nebo nakládání.

A to vše přirozeně Made in Germany. Naše řada SOLID pomáhá traktorům s výkonem mezi 45 a 105 HP plně využít jejich sílu. Protože víme, co děláte, podáváme maximum.



CVAK! HOTOVO.

Čelní nakladač STOLL lze připojit i odpojit v několika krocích.
O to se starají odstavné podpěry obsluhované bez nářadí a hydraulické spojení, které lze připojit pod tlakem.



Generační zázrak Závěsný systém.

Již více než tři desetiletí můžete na svůj traktor pohodlně připevnit čelní nakladače značky STOLL. A sice díky funkci Drive-In. Závěsný systém STOLL pro vás neustále dále vyvíjíme a optimalizujeme jeho funkci. Dobrá zpráva: při veškerém zlepšování zůstává jedno již 30 let stále beze změny: princip zavěšení.

Protože jsme přesvědčeni, že je to pro vás výhoda. Neboť tak se váš nový čelní nakladač dokonale hodí na naši osvědčenou konzolu. Tento systém dnes patří k základnímu vybavení čelních nakladačů.

Je více než čtvrtmilionkrát spolehlivě používán. Ostatně, je to vynález společnosti STOLL. Originál značky STOLL. Věrný generacím.

Připraven k použití do dvou minut:



1 Při najíždění se čelní nakladač posouvá na konzolu, až se zajišťovací kolík dotýká horního konce vodící lišty.



2 Pomocí spojky Hydro-Fix připojíte všechna hydraulická vedení k traktoru najednou. Čelní nakladač se lehce nadzvedne, aby se zajišťovací čep zafixoval v závěsném háku na vodící liště.



3 Uzamykací páka se stlačí dolů a čelní nakladač se bezpečně upne na konzolu. Pak se čelní nakladač dále nadzvedne.



4 Odstavné podpěry lze vyklopit a zaklopit bez náradí.

Pohodlí na sedačce díky systému Comfort-Drive.

Příjemná jízda také po nerovném terénu – díky tlumicímu systému Comfort-Drive

- Po vozovce nebo po polích: systém Comfort-Drive lze využít všude tam, kde je nerovný povrch. Náš systém Comfort-Drive pomáhá eliminovat nárazy obzvláště při velmi hrbolatých terénních podmínkách a při rychlé jízdě po vozovce.
- Tato doplňková funkce redukuje rázy nakladače a nářadí – vozidlo je tak chráněno. Také záda řidiče budou vděčná.
- Užitečná informace: Hydraulický akumulátor je zabudován mezi výkyvné rameno a zdvihací válec, kde je maximálně chráněn.
- Souhrn: systém Comfort-Drive je špičkové řešení značky STOLL.

Jak systém Comfort-Drive funguje?

Pod ramenem čelního nakladače je zabudovaný dusíkový akumulátor. Ten je částečně plněn olejem a částečně dusíkem. Vibrace, ke kterým dochází během jízdy, jsou tlumeny změnou tlaku mezi plynou a olejovou částí akumulátoru. Výhoda: systém Comfort-Drive je mimořádně stabilní a účinný při každodenním používání.

Tato doplňková funkce redukuje rázy nakladače a nářadí – vozidlo je tak chráněno. Také záda řidiče budou vděčná.



Systém Comfort-Drive je umístěn a chráněn mezi závěsným systémem a ramenem výložníku. Lze jej prostřednictvím uzavíracího kohoutu aktivovat a deaktivovat.

- 1 Dusíková baňka
- 2 Uzavírací kohout
- 3 Rameno výložníku
- 4 Vjezdový sloupek



Nářadí pod kontrolou.

Přípevnění nářadí – pouze během chvilky.



1 Najetí a zaháknutí nářadí.



2 Zaklopení nářadí – zajišťovací mechanismus se automaticky zacvakne.



3 Připojení hydraulického spojení.

Nabírací úhel



Vše zůstane uvnitř: díky vynikajícímu nabíracímu úhlu nevznikají při nakládání žádné ztráty vysypáním.

Vyklápěcí úhel



Lopata se tak úplně vyprázdní – vyklápěcí úhly nářadí zajišťují efektivní práci.

Třetí řídicí okruh



Efektivní používání hydraulického nářadí – díky třetímu řídicímu okruhu k tomu není potřeba žádná další zvláštní řídicí jednotka.



Veškeré nářadí s upínačem EURO je kompatibilní s rychloupínacím rámem EURO.



Rychloupínací rám Skid Steer poskytuje volný výhled na nářadí – ideální při práci s hroty na balíky nebo paletizačními vidlemi.

Co se týče nabíracího a vyklápěcího úhlu představuje značka STOLL tradičně zcela jinou ligu. U modelů této velikosti je řada Solid s nabíracím úhlem maximálně 46 stupňů a vyklápěcím úhlem maximálně 63 stupňů třídou sama o sobě.

Sortiment nářadí Global – perfektní doplnění modelů řady Solid.

Kromě každodenního emocionálního podnikání jsou pro mnoho našich klientů podstatné také racionální informace o číslech, datech a faktech. Rádi vám poskytneme nezbytnou transparentnost.

Paletizační vidle – snadná manipulace s paletami. Díky stabilní konstrukci můžete paletizačními vidlemi zvedat najednou až 1 000 kg. Vzdálenost paletizačních hrotů si upravte podle svých požadavků.



Obj. č.	Nosnost v kg	Délka hrotů v mm	Hmotnost v kg				
Paletizační vidle							
3567980	1.000	1.000	113				
Rám							
3567990	1.000	–	59				
Paletizační hroty (údaje na kus)							
3570700	500	1.000	27				





Kleště na zabalené balíky – vaše zabalené balíky se nepoškodí. Kleště na zabalené balíky nemají žádné ostré hrany a byly vytvořeny speciálně pro přepravu a nakládání zabalených balíků.

Obj. č.	Šířka rozevření v mm (největší/nejmenší)	Hmotnost v kg				
3571470	1.400/800	114				

Pro kulaté balíky o \varnothing 0,80 m až 1,40 m, **Je třeba 3. řídící okruh**



Lopata na lehké materiály – ideální pro lehké až středně těžké použití. Dobře s ní lze nakládat také volné, sypké materiály.

Obj. č.	Šířka v m	Objem navrženého materiálu v m ³	Objem zarovnaného materiálu v m ³	Hmotnost v kg		
3550490	1,40	0,45	0,36	99		
3550500	1,60	0,52	0,41	109		
3550510	1,85	0,61	0,48	131		
3550520	2,10	0,70	0,55	171		



Hroty na balíky – jedny hroty pro všechny balíky. Snadná a bezpečná přeprava kulatých a obdélníkových balíků pomocí hrotů na balíky. Hroty můžete podle potřeby na rámu umisťovat ve 4 polohách.

Obj. č.	Nosnost v kg	Délka hrotů v mm	Hmotnost v kg			
3611810	700	2x800	68			
3608420	700	2x1.200	76			
Rám						
3608430			58			
Hroty						
0476240		800	5			
Hroty						
1330130		1.200	9			

Hroty na balíky byly vyvinuty pro manipulaci s kulatými a hranatými balíky.

Potřebujete další fakta? Pak zde najdete ještě více informací pro váš úspěch.

Jsou pro vás technické údaje důležité?

Přehled všech údajů!

Solid	Typ			30-16		35-18		38-20	
				P	H	P	H	P	H
Vhodný pro traktory o výkonu kW/HP			kW HP	35-50 45-65		40-60 55-80		50-80 65-100	
Zdvihací síla v bodě otáčení nářadí	dole nahore	Q1 Q2	daN daN	1.560 1.220		1.810 1.270		1.960 1.410	
Zvedací síla (lopaty) 300 mm před otočným bodem	dole nahore	N1 N2	daN daN	1.560 1.220	1.310 1.000	1.810 1.270	1.520 1.050	1.960 1.410	1.670 1.180
Zvedací síla (paleta) 900 mm před otočným bodem	dole nahore	M1 M2	daN daN	1.560 1.220	990 740	1.810 1.270	1.160 780	1.960 1.410	1.300 890
Trhací síla 900 mm před otočným bodem nářadí		R	daN	1.870	1.590	2.310	1.570	2.360	2.120
Maximální výška zdvihu v bodě otáčení nářadí		H	mm	3.010		3.460		3.760	
Překládací výška (H-210)		L	mm	2.800		3.250		3.550	
Výsypná výška		A	mm	1.920		2.390		2.710	
Výsypná šířka		W	mm	600		650		700	
Hloubka výkopu		S	mm	210		210		210	
Bod otáčení ramene nakladače		B	mm	1.400		1.660		1.780	
Nabírací úhel	dole	X	° stupňů	43		43		46	
Vyklápečí úhel	nahore	Z	° stupňů	63		63		58	
Výkon čerpadla			l/min	50		50		50	
Doba zdvihu			s	4		4		5	
Nabírací doba, nářadí	dole		s	1,5		1,5		1,5	
Vyklápečí doba, nářadí	nahore		s	1,7		1,7		1,7	
Hmotnost, nakládací výška bez nářadí			kg	315	275	335	290	355	315

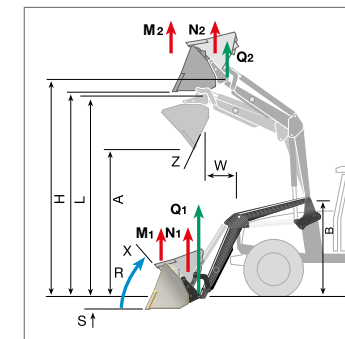

Uvedené hodnoty jsou průměrné hodnoty. V závislosti na typu traktoru se mohou vyskytovat odchylky oběma směry.

* Vzhledem k riziku překlacení traktoru je přípustná práce čelního nakladače pouze s vhodnou přídatnou zátěží na zadním závěsu.

Počítáno s hydraulickým tlakem 195 bar!





Wilhelm STOLL Maschinenfabrik GmbH
Bahnhofstr. 21 | 38268 Lengede
Telefon: +49 (0) 53 44 / 20-222
Fax: +49 (0) 53 44 / 20-49182

www.stoll-germany.com