

ULTRAX

NEJPEVNĚJŠÍ FÓLIE NA TRHU

ULTRAX je nejpevnější fólie na trhu - ačkoli to zní neskromně, v tomto prohlášení neexistuje náznak nadsázky. Proč tak soudíme? - existuje několik důvodů, proč fólie **ULTRAX** označit jako nejpevnější na trhu.



Jsou to tyto: Fólie **ULTRAX** byla navržena na základě dlouholetých zkušeností našich zaměstnanců ve výrobě vysoce kvalitních obalových fólií. Již ve fázi návrhu jsme vzali v úvahu požadavky kladené uživateli, jako je vysoká odolnost proti mechanickému poškození, silné lepidlo, ochrana proti UV záření, nízká propustnost pro vzduch, atraktivní obal, vysokou úroveň probarvení. Díky tomuto přístupu jsme nic neponechali náhodě.

Vynikající parametry produktu jsou výsledkem odborných znalostí, moderních technologií a dobře organizovaného výrobního procesu. Fólie **ULTRAX** je kombinací konkurence schopné ceny a nejvyšší kvality. Kvalita určuje, zda proces fermentace bude provádět správně a získané krmivo bude vhodné pro krmení v hospodářských zvířata. Každý farmář dobře ví, že úspora na fólii může skončit tím, že v zimě nebude krmivo pro zvířata - což vede ke ztrátám, které jsou mnohem větší než jen několik korun (Euro) "ušetřených" na fólii. **ULTRAX** je zárukou klidné zimy a chovných úspěchů.

Mechanická odolnost fólie **ULTRAX** je výsledkem technologického procesu a především parametrů používaných surovin. Fólie vytváříme na nejmodernějších výrobních linkách pomocí osvědčené pěťivrstvé technologie. To umožňuje přesnou aplikaci v jednotlivých vrstvách různých surovin, splňujících mnohé i různé úlohy ve struktuře fólie.



ULTRAX se skládá z lepicí vrstvy, 2 mechanických vrstev, bariérové vrstvy a ochranné vrstvy. Za mechanickou pevnost, odpovídající speciální polymery o vysoké pevnosti, tzv. Metaloceny. V případě fólie **ULTRAX** jsou to unikátní, nejmodernější polymery na světě. Právě tyto garantují fólii **ULTRAX** její vynikající pevnostní parametry.

Pro uživatele fólie je nejdůležitější odolnost na průraz fólie, je-li fólie odolná - během balení nedojde k průrazu stébla tráv, větvičkami anebo slámou. Každý průraz fólie je místem kde dovnitř balíku vniká vzduch (kyslík), který má za následek zastavení požadované fermentace bez přítomnosti kyslíku a začátek toho, kterého se kyslík účastní. Jednoduše hnilobného procesu. Který diskvalifikuje obsah pro jeho další použití.

Odolnost proti průrazu fólie je testována metodou dart-drop - tj. padajícího hrotu. Je to kovová šipka o určené váze, padající na fólii z výšky 2. metrů. Test zahajujeme šipkou s minimální hmotností, postupně zvyšujeme její hmotnost, dokud nedojde k průrazu testované fólie. Hmotnost šipky v okamžiku průrazu je určující pro zjištění odolnosti fólie na průraz vyjádřená v gramech.

Může to znít trochu komplikovaně, ale je to jednoduchý a spolehlivý test, určující mechanickou sílu produktu.

Odolnost na průraz nyní používaných fólií na trhu je na úrovni mezi 2 0 0 a 4 0 0 g r a m y.

U L T R A X 2 0 odolnost na průraz 5 0 0 - 6 0 0 gramů.

U L T R A X 2 5 odolnost na průraz 7 0 0 - 8 0 0 gramů.

Rozdíl je obrovský, poskytuje uživateli komfortní a bezpečnou práci, spojenou naprostou jistotou, že krmivo bude nejvyšší kvality.

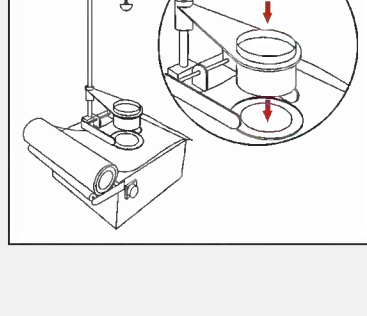

ULTRAX25

Nejpevnější fólie na trhu.

Inovativní struktura odolná na mechanické poškození.

Garantovaná roční ochrana před UV paprsky.

Zesílená síla lepidlosti.

5 vrstev fólie

určen k práci v extrémních podmínkách

U silážní fólie hraje velmi důležitou roli síla lepení. Pevně přilnavé vrstvy fólie musí být lepeny dohromady tak, aby mezi nimi nebyla žádná ani ta nejmenší mezera, místo přes které kyslík pronikne. Vzhledem k tomu, že fólie je vystavena velmi náročným podmínkám - vlhkosti, prašnosti, nízkým anebo vysokým teplotám, musí být lepidlo velmi pevné, aby odolalo všem těmto nepříznivým faktorům. Pro výrobu fólií **ULTRAX** používáme speciální typ lepidla PIB, které zajišťuje dosažení požadovaných výsledků. Síla lepidlosti fólie **ULTRAX** je vyšší než u ostatních výrobků současně dostupných na trhu, což vyplývá ze skutečnosti, že má lepidlovou vrstvu, ve které je lepidlo skumulováno. Díky tomu lépe plní svou roli. Je třeba zdůraznit, že lepidlo je nejdražší složkou a výrobci, kteří chtějí ušetřit, nejčastěji omezují obsah této strategické složky.

Materiál ze kterého je fólie vyrobena, je narušován vlivem slunečního záření a přesněji UV záření, které světlo obsahuje. Proto že balíky zabalené do fólie jsou obvykle uloženy v terénu, bez jakékoliv ochrany před slunečním zářením, mohla by fólie být během několika měsíců vážně poškozena, což by vedlo k vytvoření otvorů a proniknutí kyslíku. Abchom předešli tomuto problému, jsou do fólie přidány složky zabezpečující ochranu proti negativnímu vlivu UV záření.



Předpokládá se, že silážní fólie má po dobu 12. měsíců zajistit odolnost na faktor. Garantujeme, že fólie **ULTRAX** vydrží minimálně 12 měsíců od okamžiku zabalení. Důležitým faktorem je také probarvení fólie do takové úrovně, že brání pronikání světla do balíku, tím že proces degradace pod vlivem UV záření se vztahuje také na seno, slámu atd. Což zhoršuje kvalitu siláže. Kromě toho je obsah balení atraktivním zdrojem výživy pro volně žijící zvířata, ptáky, hlodavce apod. Díky neproniknutelnému zabarvení je pro "nezvané hosty" prostě neviditelná a tím neatraktivní.

Do fólie **ULTRAX** přidáme o 50% větší podíl pigmentu, který dokonale chrání obsah a umožňuje optimalizovat samotné obalování, co snižuje spotřebu fólie díky možnosti provedení větších záložek.

Fólie **ULTRAX** obsahuje bariérovou vrstvu, která brání průchodu kyslíku skrze fólii. Fenomén pronikání kyslíku skrze fólii vyplývá ze skutečnosti, že má velmi nízkou tloušťku a nepředstavuje 100% účinnost izolace. Bariérová vrstva **ULTRAX** je vyrobená ze speciální hmoty s vysokou viskozitou, která omezuje pronikání kyslíku skrze fólii.



ULTRAX20

- ✓ 20% úspora ve spotřebě.
- ✓ Inovativní struktura odolná na mechanické poškození.
- ✓ Plná 12. měsíční ochrana před UV zářením.
- ✓ Zvýšená úroveň lepidlosti.
- ✓ 5. vrstvá fólie
- ✓ Navíc 6 zabalených balíků z role.

Průřez fólií **ULTRAX**:



vrstva ochranná
vrstva mechanická
vrstva bariérová
vrstva mechanická
vrstva lepidla

Proč se **ULTRAX** oplatí:



Ve skutečnosti farmáři zaplatí, seřízení na nákupu kvalitní vede ve svém důsledku k mnoha nákladným a drahým důsledkům. **CAST** je společnost s dlouholetou tradicí, dobře zavedenou a reputací na domácím i zahraničním trhu. Jsme zodpovědnou a etickou společností, která klientům nabízí osvědčená řešení. Garantujeme, že fólie **ULTRAX** nese všechny deklarované parametry.

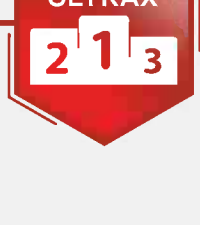

ULTRAX je nejpevnější fólie na trhu s bezpečnými úrovněmi pevnostních rezerv, v ruku zkušeného uživatele, optimalizuje proces balení a v důsledku toho snižuje náklady. Nejjednodušší způsob, jak snížit náklady, je použití fólie **ULTRAX20**, je tenší než standardní fólie o síle 25 mikronu, ale její výkonnostní parametry jsou na stejné úrovni jako tlustší fólie. Samotné použití fólie **ULTRAX20** spočívá v tom, že se používá stejným způsobem jako u typických fólií (stejný počet ovinů, stejná průtažnost, stejné překrytí atd.) úspora je výsledkem toho, že je fólie jednoduše tenší, tak žese jí spotřebuje méně.



KONTAKT NA DODAVATELE