

New Holland TD3.50 + čelní nakladač Stoll 360 TL + lopata



Motor:

3 válec, s turbodmychadlem, objem 2,9 litru, 2 ventily na válec, výkon 48 koní, jmenovité otáčky 2300 ot/min, palivová nádrž 52 litrů

Převodovka:

8/8 Synchro Shuttle s max. pojezdovou rychlostí 33km/h, PTO 540 ot / min.

Hydraulika:

Zubové čerpadlo, dodávka oleje 40 l/ min, max. tlak 175 Bar, max. zvedací kapacita TBZ 2 200 kg, 1 vnější hydraulický okruh

Pneu:

přední 280/70R16, zadní 13.6R28 (340/85R28)

Další výbava:

Zadní pracovní lampa, ochranný rám, maják, čelní nakladač, lopata

Cena: 22 500 Eur / 610 000 Kč bez DPH

Neváhejte nás kontaktovat: info@biso.eu, +420 606 183 360

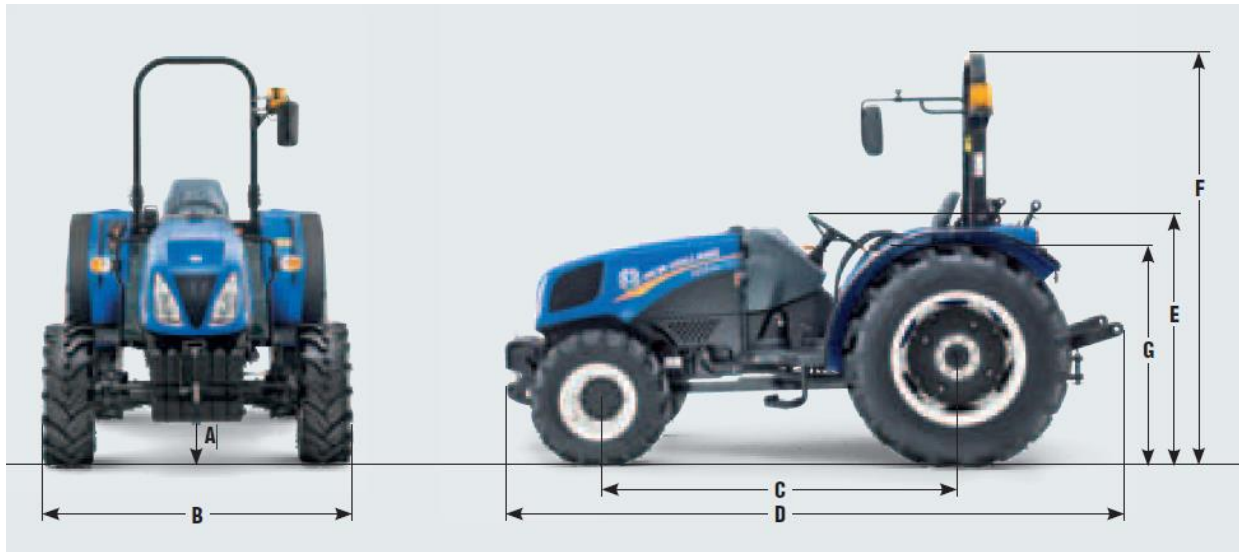
Tabulka rozměrů:

A světlá výška	333 mm	D délka stroje	3682 mm
B šířka stroje	min 1598 mm	E výška stroje	1457 mm
C rozvor	2057 mm	F výška stroje s rámem	2440 mm

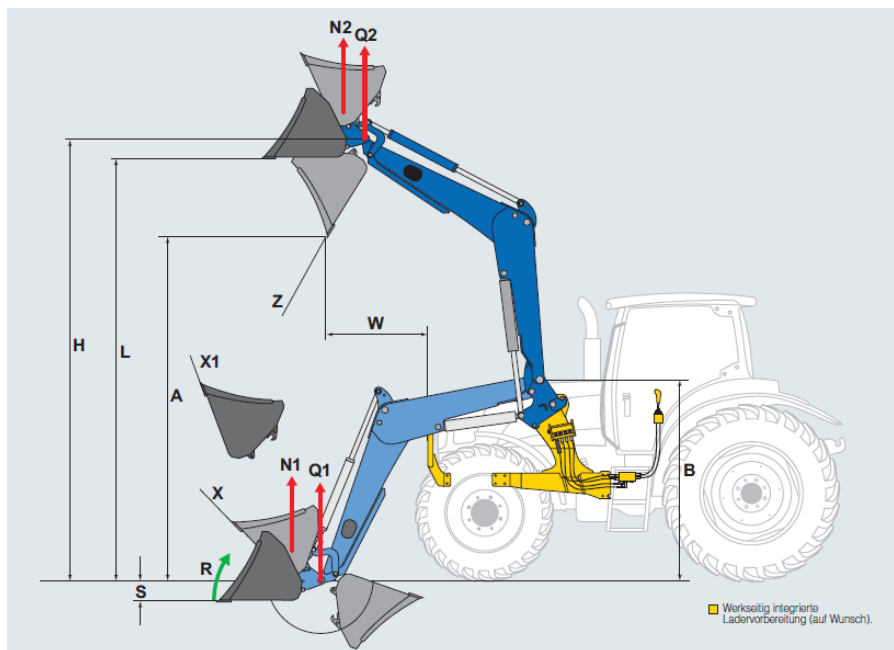
Hmotnost: 2200 kg

MODELLE	33OTL		34OTL		35OTL		36OTL	
	NSL	MSL	NSL	MSL	NSL	MSL	NSL	MSL
Parallelführung								
Q1 Max. Hubkraft am unteren Schwingendrehpunkt (kg)		653		969		989		1193
Q2 Max. Hubkraft am oberen Schwingendrehpunkt (kg)		551		806		938		1142
R Max. Aufbrechkraft Schaufelschneide (kg)	2612	967	979	938	1030	1458		
Gewicht ohne Werkzeug und Anbauteile (kg)	185	205	210	230	250	270	290	
H Max. Hubhöhe am Schwingendrehpunkt (mm)		2290		2435		2590		2800
X Ankippwinkel serienmäßig (° Grad)	39	40	38	38	41	41		
Z Auskippwinkel, Lader oben (° Grad)	53	80	65	74	50	74		70